

## PDF'DE ÇİZGİ KALINLIĞI SORUNU

Teknik Resim de hazırlanmış olan çizimi PDF olarak kaydettiğinizde bazen çizgi, antet ve ölçülendirmedeki çizgi kalınlıklarının düzensiz olduğu görülür.

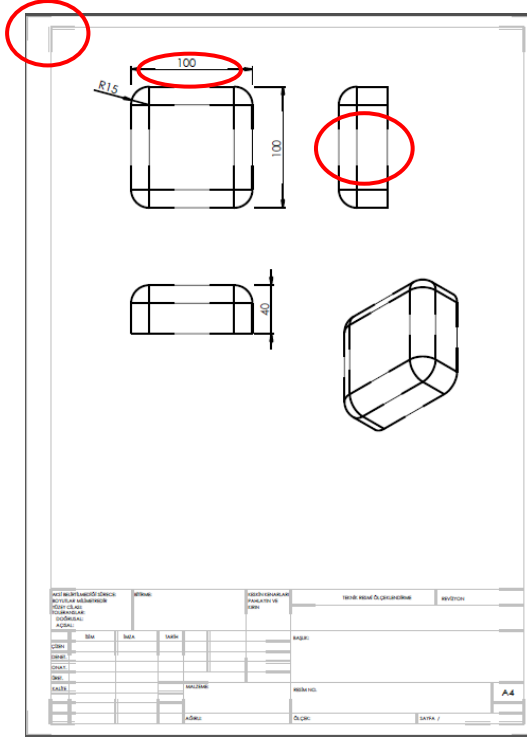

➤ Bunun için **Araçlar/Seçenekler** seçilir.

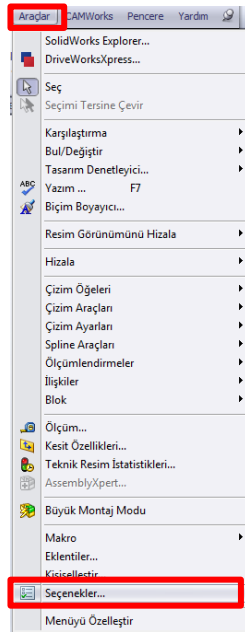

- Açılan **Belge Özellikleri** penceresinden **Çizgi Stili** kısmına gelir. Ve alt tarafta Çizgi uzunluğu ve aralık değerleri kutucuğundak (**B**) harfi değiştirilerek **Normal Çizgi olan (A)** harfi yazılıp **Tamam** denir.

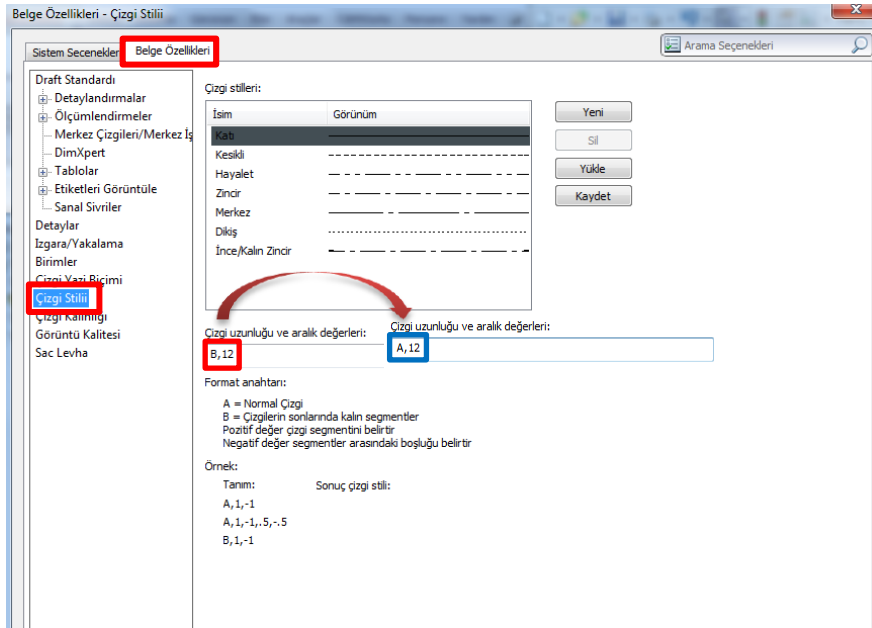

- Bu işlemden sonra tekrar **PDF** olarak kaydettiğinizde artık çizgi kalınlıklarındaki düzensizliklerin giderildiğini görebilirsiniz.

