

Z KATAMANDA SADECE TEMAS ALANI İŞLEME ÖZELLİĞİ

Resimde görülen CAM yapılmış parçadaki gibi takımın parça ile temas etmediği yüzelerde takımın kesme işlemi yapmadan G0 yani hızlı hareket yapmasını sağlamak için aşağıdaki işlemler uygulanır.

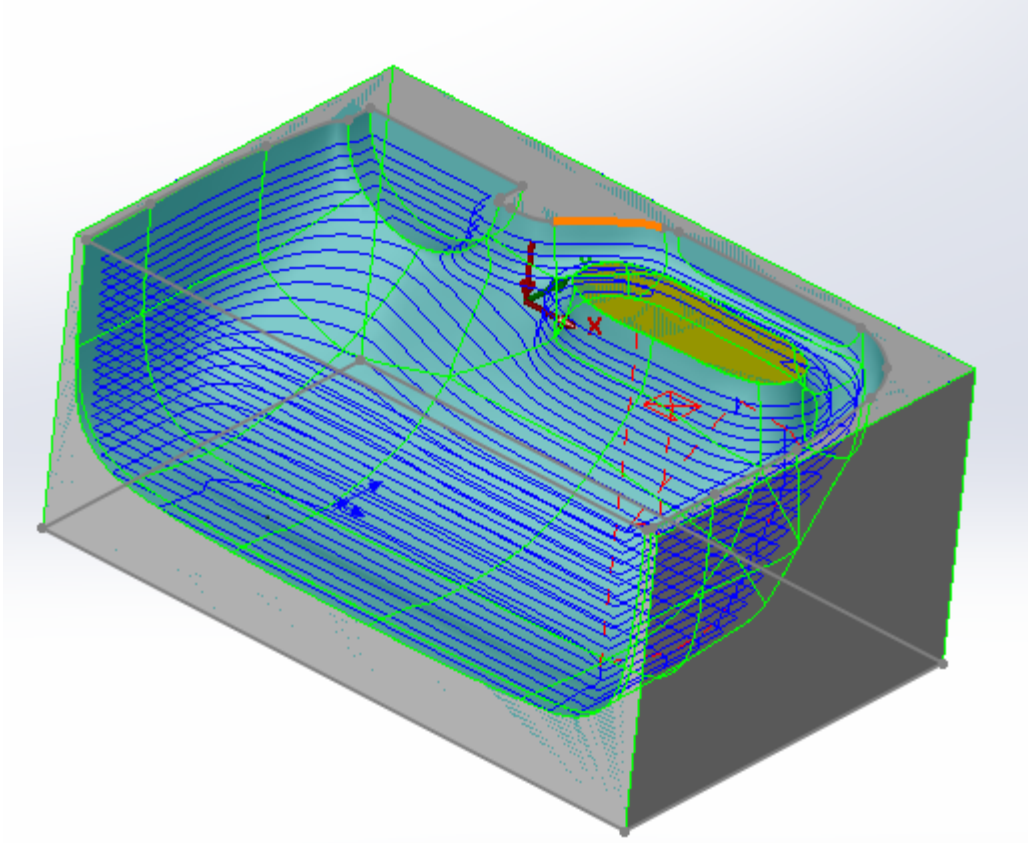

Z katmanda **Sadece temas alanları** sekmesini aktifleştirmek için;

1. Z katmanı işlemi üzerine gelip sağ tuş yaparak **Tanımlı düzenle** seçeneği seçilir.

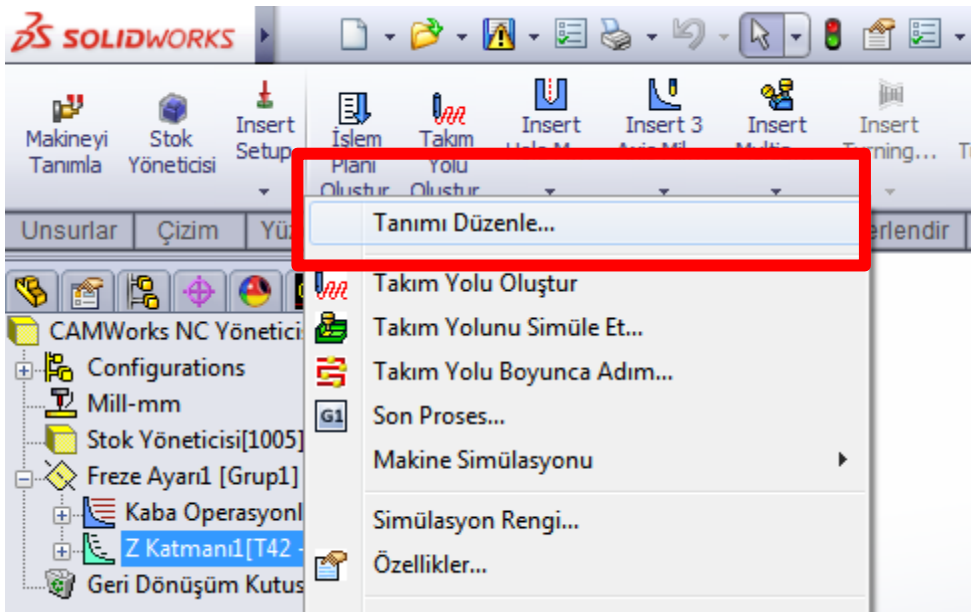

2. İşlem parametreleri içindeki **Z katman** penceresi açılır.

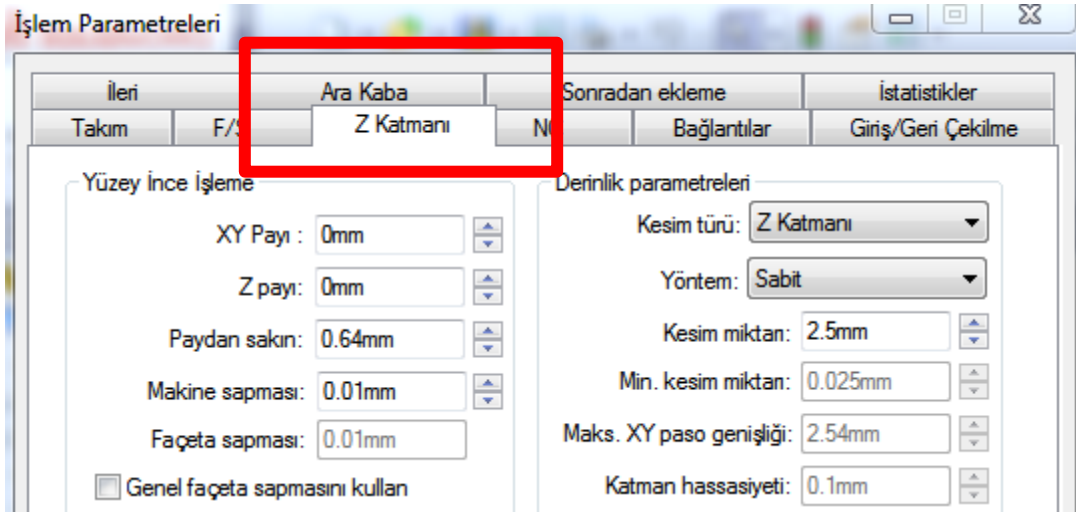

3. Sınırlar bölümündeki sağ en altta bulunan **Sadece temas alanları** işleminin sol tarafındaki kutucuğa tik koyarak tamam denir.

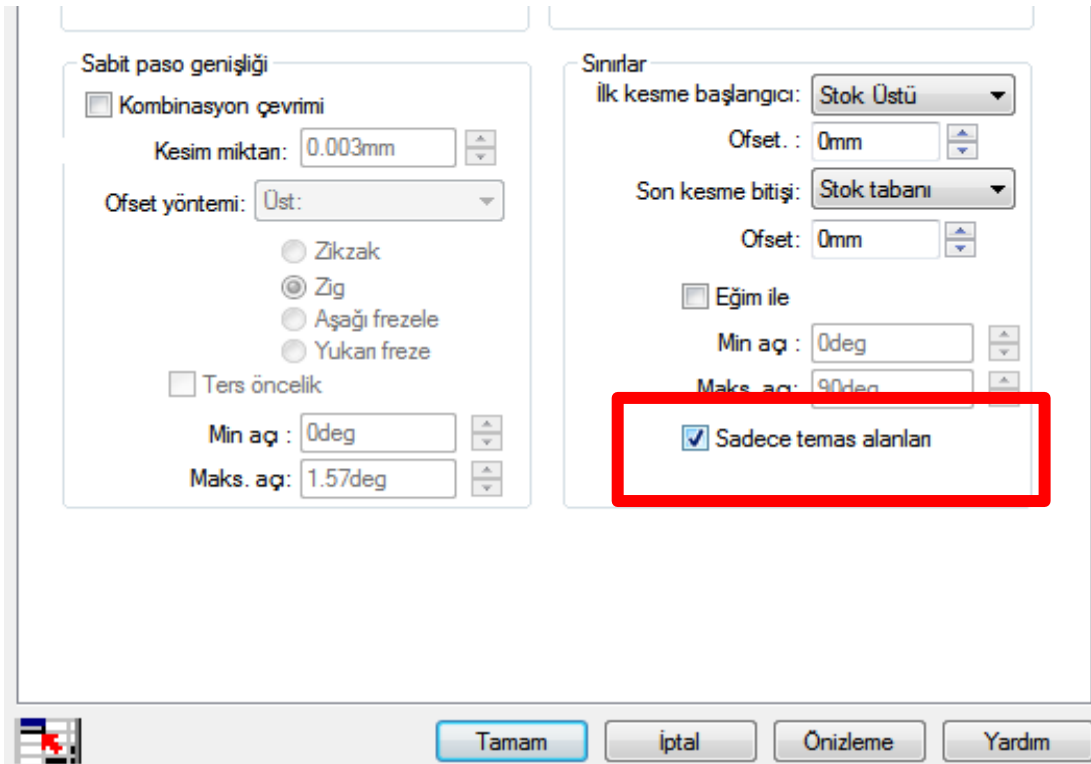

4. Açılan parça sayfasındaki Z katmanı üzerinde sağ tuş yaparak **Takım yolu oluştur** seçeneği seçilip takım yolu tekrar oluşturulup işlem tamamlanır.

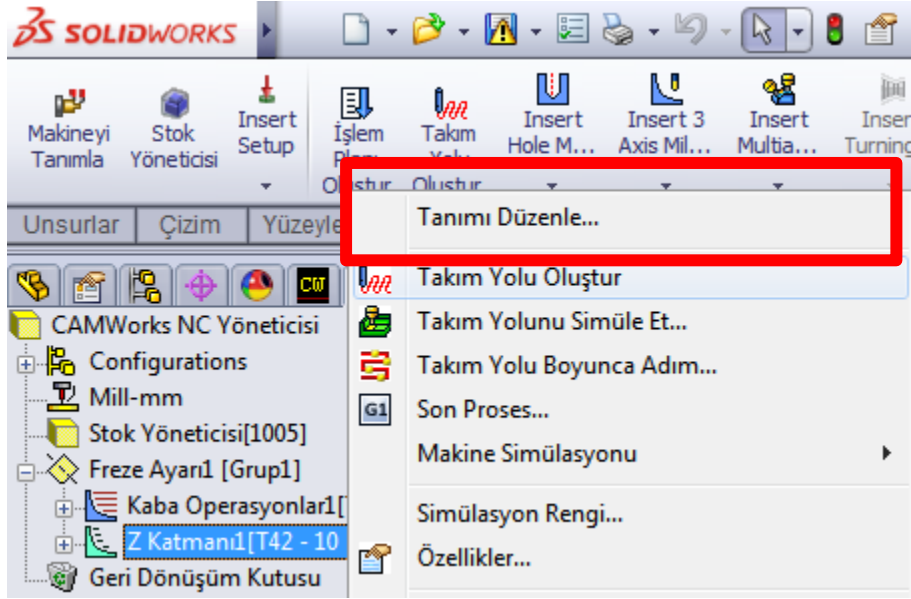

Aşağıdaki resimde görüldüğü gibi takım, malzeme bulunmayan yüzeylerde G0 hareketi yani hızlı hareket yaparak işlemini gerçekleştirmiş olur.

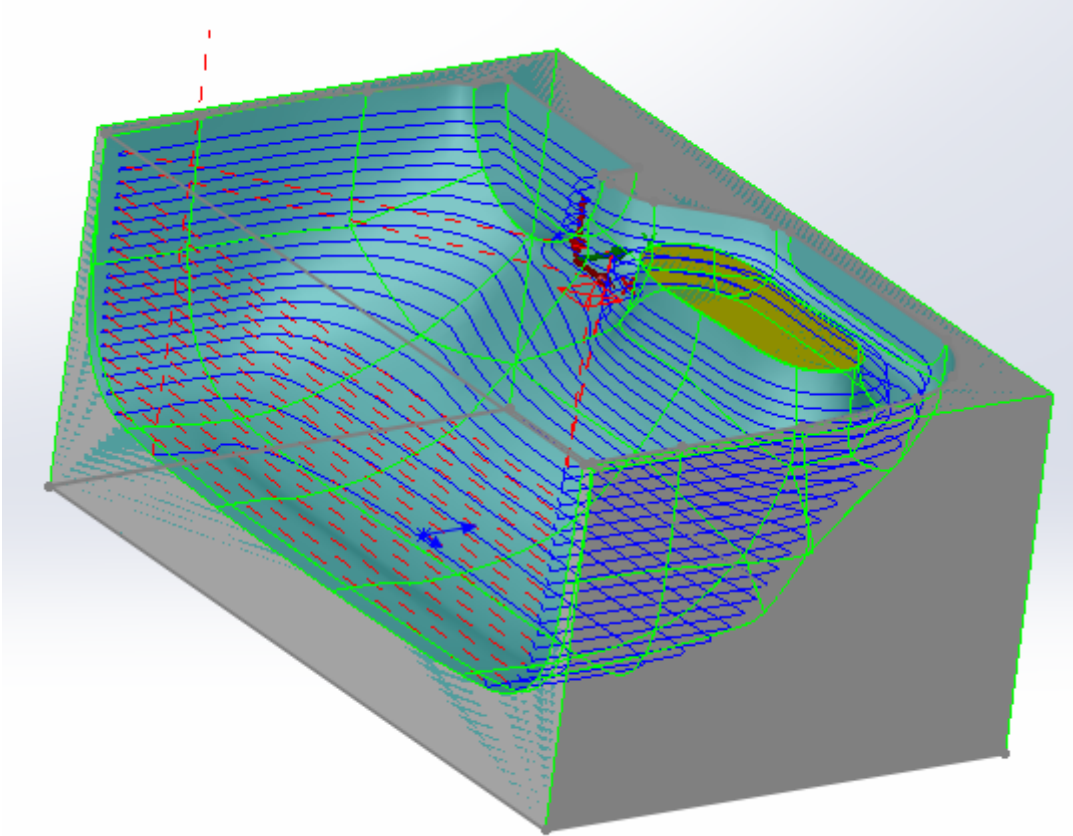

NOT: Yapılan bu işlem takımın, malzemenin olmadığı yerlerde hızlı geçiş yaparak **zamandan tasarruf** etmemizi sağlar.